

Grandezza / Size 1 CO 3 ph

Refrigeratori ad olio condensati ad aria/Oil cooler air condenser



OSC 610



Potenza di raffreddamento/Cooling power

2.200 ÷ 5.300 W

STRUTTURA

In lamiera verniciata a forno con polveri poliesteri, colore RAL 7035 liscio. Pannelli removibili.

COMPRESSORE

Di tipo ermetico alternativo, raffreddato dal fluido frigorifero, completo di protezione termica.

CIRCUITO FRIGORIFERO

Completo di presa di carica, filtro deidratatore, valvola termostatica, pressostato sicurezza alta e bassa pressione, gas refrigerante R134a.

EVAPORATORE

A piastre in acciaio inox saldobrasato con protezione antigelo.

CONDENSATORE AD ARIA

Batteria di condensazione a pacco alettato ad alta efficienza con tubi in rame completa di griglia di protezione. Filtro aria poliuretano.

VENTILATORE ASSIALE

Ventilatore assiale, completo di protezione termica e griglia antinfortunistica.

CIRCUITO OLEODINAMICO

Circuito oleodinamico con pompa ad ingranaggi con massima pressione disponibile 20 bar. Valvola limitatrice di pressione tarata a 5 bar. Manometro 0-25 bar. Senza vasca.

CONTROLLO E GESTIONE

La centralina di comando **TX100**, gestisce il funzionamento del refrigeratore, e fornisce una segnaletica completa di allarmi di alta, bassa temperatura ed un allarme grave generale. Un contatto di on-off permette di remotare l'accensione della macchina a distanza. Interruttore di comando.

VERNICIATURA

Colore RAL 7035 liscio.

UNIT FRAME

Steel frame is painted with polyester powder, smooth RAL7035 colour. Easily removable panels.

COMPRESSOR

Hermetic alternative compressor, cooled by the refrigerant, with thermal overload protection.

REFRIGERATOR CIRCUIT

Comprises the charge connection, dryer filter, thermostatic valve, high and low pressure switches, R134a refrigerant.

EVAPORATOR

Braze-welded plate stainless steel type with antifreeze protection.

AIR CONDENSER

Air condenser high efficiency, finned coil branch protected by a grille. Polyurethane air filter.

AXIAL FAN

Axial fan, with thermal overload protection and safety guard.

HYDRAULIC CIRCUIT

The hydraulic circuit with gear pump, maximum pressure 20 bar. Pressure control valve, calibrated 5 bar. Gauge 0-25 bar. Whitout tank.

CHILLER MANAGEMENT

Microprocessor control **TX100**, it manages the chiller operation, with function display, high and low temperature alarm, common general alarm. Contact "on-off" to allow switch on/off chiller. On-off switch.

PAINTING

Smooth RAL7035 colour.

Dimensioni – Dimensions

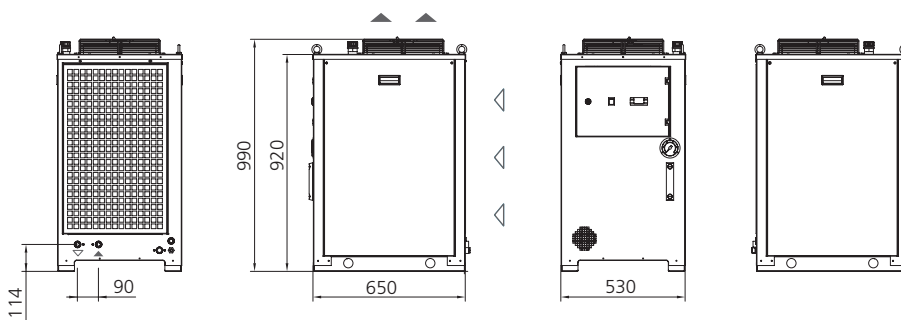

OLAER (Schweiz) AG

Bonnstrasse 3, CH – 3186 Dürdingen
Tel. 026 492 70 00, Fax 026 492 70 70
E-mail: info@olaer.ch www.olaer.ch

OLAER CZ s.r.o.

Videnská 125, CZ – 61900 Brno
Tel. +420 547 125 601 11, Fax +420 547 125 600
E-mail: info@olaer.cz www.olaer.cz

OLAER Austria GmbH

Wachtelstrasse 25, A – 4053 Haid
Tel. +43 7229 803 06, Fax +43 7229 803 06 21
E-mail: info@olaer.at www.olaer.at

OLAER (SCHWEIZ) AG Magyarországi Fióktelepe

Szalézi út 13/B H – 2509 Esztergom
Tel. +36 (70) 9438114, Fax +36 (33) 319 954
E-mail: zsolts.pendel@olaer.hu www.olaer.hu

Modello - Model		CO 20	CO 35	CO 45	CO 50	
Potenza di raffreddamento nominale* / Nominal Cooling Power*		W	2.200	3.300	4.400	5.300
Limiti funzionamento temperatura ambiente / Ambient temperature limit		°C	+15 / +45			
Limiti temperatura olio in uscita / Oil outlet temperature limit		°C	+20 / +35			
Tipo di fluido / Fluid			ISO VG 32			
Tolleranza set-point / Set-point tolerance		K	+/- 2			
Gas refrigerante / Refrigerant		HFC	R134a			
Alimentazione elettrica / Power Supply						
Alimentazione elettrica / Power supply		V ph Hz	400V (+/- 10%) 3ph 50Hz			
Alimentazione elettrica secondari / Secondary power supply		V	230			
Compressore / Compressor						
Tipo di compressore / Type of compressor			Alternativo / Alternative			
Quantità / Number		nr	1	1	1	1
Potenza assorbita massima / Max absorbed Power		kW	1,6	1,9	2,4	3,2
Corrente assorbita massima / Max absorbed current		A	2,7	3,3	4,0	4,8
Ventilatore assiale / Axial Fan						
Tipo di ventilatore / Type of Fan			Assiale / Axial			
Quantità / Quantity		nr	1	1	1	1
Portata aria totale / Air flow rate		m³/h	1.400	1.400	1.400	1.400
Potenza assorbita massima / Max absorbed Power		W	70	70	70	70
Corrente assorbita massima / Max absorbed current		A	0,3	0,3	0,3	0,3
Pompa ad ingranaggi / Gears pump						
Tipo di pompa / Type of Pump			Pompa ad ingranaggi / Gear pump			
Quantità / Quantity		Nr	1	1	1	1
Portata fluido nominale / Flow rate		l/min	12,0	12,0	20,0	20,0
Pressione massima disponibile / Max available pressure		bar	20,0	20,0	20,0	20,0
Potenza assorbita massima / Max absorbed Power		kW	0,6	0,6	1,1	1,1
Corrente assorbita massima / Max absorbed current		A	2,0	2,0	3,0	3,0
Volume vasca / Capacity tank (optional)		l	30			
Connessioni idrauliche / Oil connections		BPS	1/2"			
Peso netto (compreso palett + imballo) / Empty weight (Incl.pallet and packaging)		kg	80	90	115	125
Larghezza / Width		mm	530			
Profondità / Depth		mm	650			
Altezza / Height		mm	990			
Livello di pressione sonora** / Sound pressure level**		dB(A)	57	57	57	57
Protezione IP / IP Protection		IP	44			
<p>* Dati relativi ad un funzionamento alle seguenti condizioni: temper. entrata/uscita olio 40/30°C, olio ISO VG 32, temperatura ambiente 32°C. Potenza di raffreddamento riferita ad unità senza pompa.</p> <p>* Referred to following conditions: temperature IN/OUT 40/30°C, oil ISO VG32, ambient temperature 32°C. Nominal Cooling power refered to the unit whitout pump.</p> <p>** Livello di pressione sonora, misurata in campo libero emisferico ad una distanza di 1 m dalla macchina ed 1,5 metri di altezza dal terreno, secondo norma UNI ISO 3746.</p> <p>** Referred to axial fan models at free conditions, hemispheric field at a distance 1 meter from chiller, 1,5 meter from ground, norm UNI ISO 3746.</p>						

Fattori di correzione per il calcolo della potenza di raffreddamento Power cooling correction												
Temperatura uscita olio Outlet oil temperature	Fo	°C	20	25	30	35						
		factor	0,82	0,92	1,00	1,05						
Temperatura ambiente Ambient temperature	Fa	°C	0	5	10	15	20	25	32	35	40	45
		factor	1,20	1,20	1,20	1,16	1,10	1,05	1,00	0,97	0,91	0,84
Tipo olio Oil type	Ft	type	ISO VG 10		ISO VG 22		ISO VG 32		ISO VG 46		ISO VG 68	
		factor	1,15		1,10		1,00		0,90		0,82	
Potenza di raffreddamento = Potenza di Raffreddamento Nominale x Fo x Fa x Ft Power Cooling = Nominal Cooling Power x Fo x Fa x Ft												